



VÁLVULAS Y
CONEXIONES
DEL PACÍFICO



MAXI BALL



✉ ventas@vcpsa.com

☎ 01 336 6562

📍 Av. Oscar R. Benavides (antes Colonial) N° 2004
Cercado de Lima - Lima

Características

La válvula check volante de doble efecto, opera en el lado de descarga de la bomba. A medida que el flujo a través de la tubería se inicia o se detiene la bola actúa para el cierre. El volante de mano se puede utilizar para aislar, pero con presión de retorno cumpliendo así su doble efecto. La válvula check bola con volante puede trabajar en posición horizontal y vertical.

ESPECIFICACIONES DEL PRODUCTO

- El cuerpo de válvula en acero al carbono de alta calidad. El acero inoxidable es una opción.
- La bola puede ser de caucho natural forrado. Una gama de elastómeros están también disponibles (Acero Stainlees para alta presión).
- El asiento está realizado en resistente a la abrasión AR acero especial (500 Brinnell dureza), URETANO o de Acero Inoxidable y es reemplazable.
- El husillo o eje de bloqueo se realiza en acero inoxidable.
- Estándares de presión de trabajo son: 150, 250, 350 psi
- Temperaturas de funcionamiento hasta 80 °C. condiciones más altas son posibles si la válvula está construido a partir de material adecuado.

BUFFALO MAXI-Ball **Heavy Duty (150 to 300 psi)** **Ball Check and Isolation Valve**



Shown
MCI150-50-RL-HW-ANSI300

APLICACIONES COMUNES

Manejo de pulpas abrasivas en minería (relaves).
Lodos y aguas residuales.
Agroindustrias.
Industria.

ESPECIFICACIONES

Tamaño del rango
4" – 24"

Calificación de presión

150 psi (10,3 bar) CWP (presión de funcionamiento en frío)

Calificación de temperatura

170 °F (77 °C) estándar

Se dispone de modelos para altas temperaturas a solicitud.

Perforación de la brida

Estándar de perforación ANSI 125/150.

Comuníquese con la fábrica para cambiar la perforación de la brida.



VENTAJAS

- El autogiro y flotabilidad de la bola permite auto-ajustarse con el flujo.
- Autolimpieza debido a la bola que gira libremente.
- Larga vida de la bola debido a la rotación de la bola.
- Apertura del paso completo. No hay obstrucción al flujo.
- Prácticamente no hay pérdida de carga. Elimina el golpe de martillo tubería.
- Larga vida del asiento. Los asientos están fuera de la corriente y se pueden girar en la línea para aumentar la vida del asiento.
- Fácil mantenimiento. Asiento y bola pueden ser inspeccionados o reemplazados sin retirar la válvula de la tubería.
- Prácticamente libre de mantenimiento debido al simple diseño.

PRUEBAS

Prueba de coraza estándar:

Prueba hídrica a 1,5 veces la CWP (presión de funcionamiento en frío) calificada

- Fuga permitida de cero

Prueba de asiento elástico estándar:

Prueba hídrica a 15 psi (1 bar) y califi cada por CWP.

- Fuga permitida de cero



FUNCIONAMIENTO COMPLETAMENTE AUTOMÁTICO

Posición abierta totalmente

Con la volante totalmente abierta es la posición de pase completo del flujo a través de la válvula.

Cerrada o posición reflujo

Ya que el flujo se reduce y disminuye la presión la bola se cae y se ubica de manera positiva en el asiento

DIMENSIONES Y LISTA DE PARTES

ITEM	DESCRIPCIÓN	MATERIAL
1	Cuerpo	Acero al carbono/ acero inoxidable
2	Cuerpo Asiento	AR acero, S.S o uretano
3	Bola	Acero Inox. recubrido en uretano
4	Base de bola	Acero inoxidable
5	Tapa	Acero al carbono
6	Empaque	Asbesto grafitado o Teflón
7	Prensa estopa	Acero al carbono
8	Eje roscado	Acero inoxidable
9	Pedestal	Acero al carbono
10	Bocina roscada	Bronce
11	Volante	Acero de Carbono
12	Tuerca de Volante	Acero de Carbono

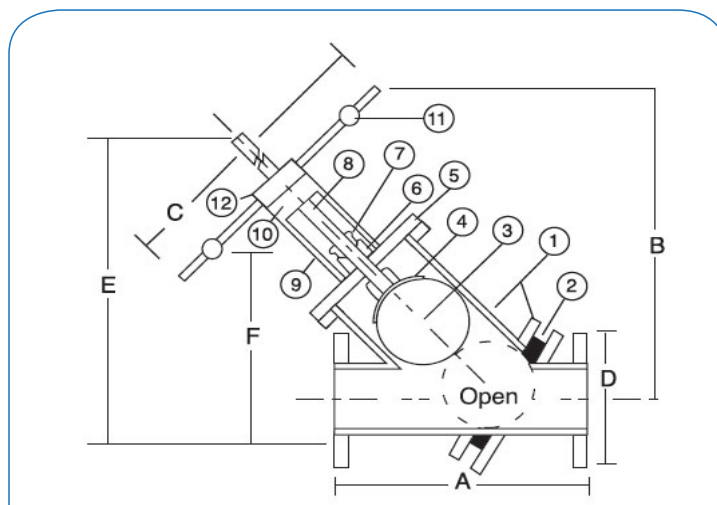



**VÁLVULAS Y
CONEXIONES
DEL PACÍFICO**



TAMAÑO (mm)	A	B	C	D	E	F	KGS
80	500	420	300	200	390	300	83
100	640	590	350	235	640	400	120
150	780	780	740	300	840	440	215
200	930	1020	840	350	1050	560	300
250	1070	1220	840	423	1170	720	370
300	1120	1220	840	485	1500	930	440
350	1460	1420	990	555	1580	930	500
400	1680	1560	990	597	1900	1150	760
450	1680	1662	990	635	2300	2000	870
500	1680	1900	1220	698	3302	2000	1500
600	1880	1900	1220	698	3302	2000	2000

