

FILTROS Y HASTA 48"



✉ ventas@vcpsa.com

☎ 01 336 6562

📍 Av. Oscar R. Benavides (antes Colonial) N° 2004
Cercado de Lima - Lima

DESCRIPCIÓN

El filtro tipo Y está destinado a proteger los equipos y válvulas como: macro medidores woltman, válvulas de control, válvulas check, etc. Garantizando el fluido sin interrupciones en el sistema, reteniendo los cuerpos extraños que puedan circular en el interior de la conducción. Su forma en Y permite una retención eficaz de los cuerpos extraños en el cartucho filtrante. Para el mantenimiento del filtro se retira por unos segundos el tapón roscado de la tapa, drena los sólidos que se encuentran en el interior del cartucho filtrante. La frecuencia de mantenimiento (limpieza) del filtro varía de acuerdo al porcentaje de sólidos en el flujo, a mayor saturación será mayor la caída de presión aguas abajo respecto al ingreso o aguas arriba (para todo tipo de filtros con canastilla). Si se quiere conocer la diferencia de presión para determinar la frecuencia de limpieza se deben instalar manómetros cerca a las bridas de entrada y salida del filtro. Área total de los orificios de filtrado es mayor a 2.5 veces el área del diámetro de conexión.



CARACTERÍSTICAS

- Diámetros desde DN 50 (2") — DN 300 mm (12")
- Conexión de brida norma DIN 2531 (PN10 - PN16) y ANSI B16.10
- Presión máxima de trabajo: 250 PSI .
- Rango de temperatura de -5 °C a 80 ° C.

LISTADO DE PARTES

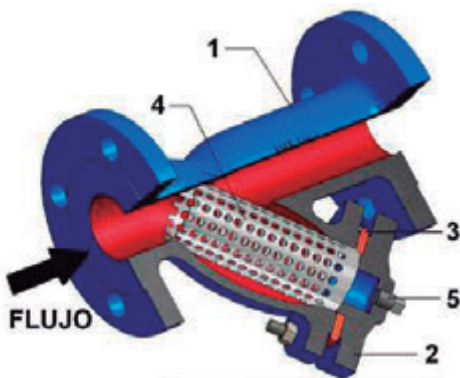

Ítem	Descripción	Material
1	Cuerpo	Hierro fundido ASTM 126 (*)
2	Empaque	Buna Nitrilo EPDM-TEFLON
3	Tapa	Hierro fundido ASTM 126 (*)
4	Canastilla	Acero inox. AISI 304-316-316L (**)
5	Tapón roscado	Acero al carbono – Inox 304-316-316L
Recubrimiento		Pintura epóxica con espesor de 200 micras

(*) HIERRO DUCTIL, ACERO INOXIDABLE 304, 316, 316 L
(**) PLANCHA PERFORADA O MALLA TEJIDA

DIMENSIONES

DN (mm)	L	H	D	Peso aprox. (Kgs)
50	230	125	165	10.20
80	310	175	200	16.80
100	350	195	220	21.40
150	480	275	285	45.80
200	600	350	240	80.80
250	730	420	405	122.56
300	850	490	460	165.65

* MEDIDAS MAYORES CONSULTAR

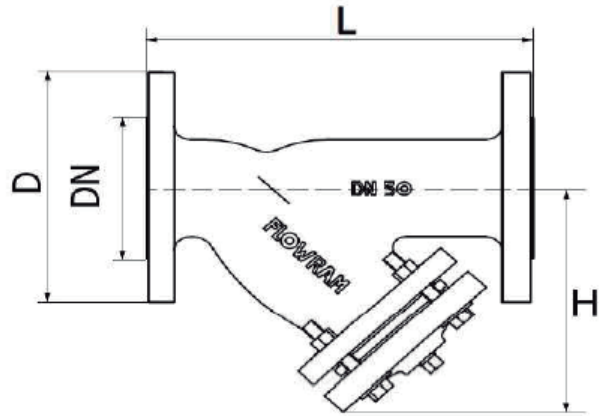

DIAMETRO DE AGUJEROS DE CANASTILLA

APERTURA DE LA CANASTILLA	VAPOR	Hasta 100 mm	0.75 mm	1/32"	(0.33")
		125mm a más	1.19 mm	3/64"	(0.045")
	LIQUIDO	Hasta 100 mm	1.60 mm	1/16"	(0.062")
		125mm a más	3.17 mm	1/8"	(0.125")

INSTALACIÓN

Antes de instalar los filtros tener en cuenta las siguientes indicaciones:

- Limpiar todos los restos de polvo, oxido y demás restos de suciedad que pueda haber tanto en el filtro como en las tuberías.
- Es necesario un soporte apropiado del filtro y tuberías para eliminar esfuerzo y fatiga de las conexiones. Es especialmente importante para los filtros de tamaño grande que las tuberías permitan los ajustes para el montaje del filtro, adecuado a sus tolerancias, sin crear tensiones en el mismo.
- El filtro solo se debe instalar preferentemente en posición horizontal con la tapa hacia abajo y teniendo en cuenta la dirección del fluido. En caso de instalación vertical (no recomendado) el fluido debe ir hacia abajo y el filtro debe quedar con la tapa en la posición inferior.
- Los filtros no están provistos de conexiones para el montaje de manómetros

