

CODO BRIDADO



 ventas@vcpsa.com

 01 336 6562

 Av. Oscar R. Benavides (antes Colonial) N° 2004
Cercado de Lima - Lima

CARACTERÍSTICAS

- Codo acero forjado SCH-40.
- Brida forjada con NORMA ASTM A-105 y dimensiones con NORMA ISO 7005 PN16.
- Recubrimiento galvanizado en caliente con NORMA ASTM A123-84, consiste en la inmersión total del accesorio de acero en un baño fundido de zinc, confiriendo alta resistencia a la corrosión.
- Presión de trabajo: 350 PSI (para agua).
- 03 pases para cordón de soldadura sometido a pruebas de tintes penetrantes

PARTES

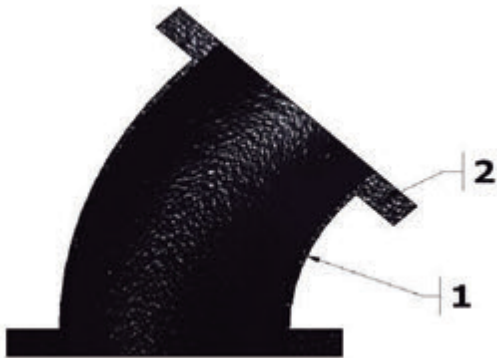

Ítem	Descripción	Material
1	Cuerpo	Acero Forjado A234 WPB
2	Brida	ISO 7005 PN 16
Recubrimiento		Galvanizado en caliente (Inmersión en zinc fundido) Acabado en pintura epoxica

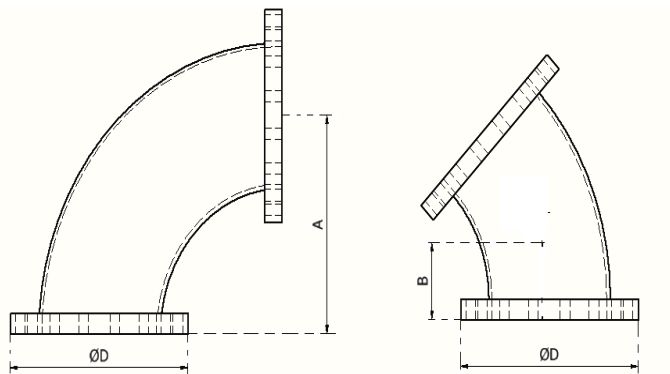

BRIDA		CODO			
DN (mm)	ØD (mm)	GRA- DO	A (mm)	GRA- DO	B (mm)
250	400	90°	250.0	45°	158.8
300	455	90°	300.0	45°	190.5
350	520	90°	350.0	45°	222.3